

# VRTÁK DO ZEME, VRTÁK NA JAMY NÁVOD NA POUŽITIE

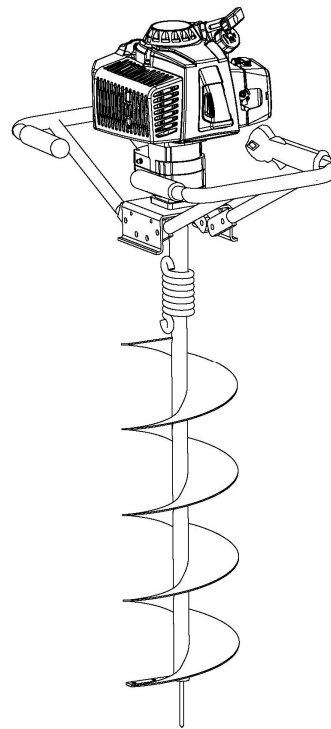
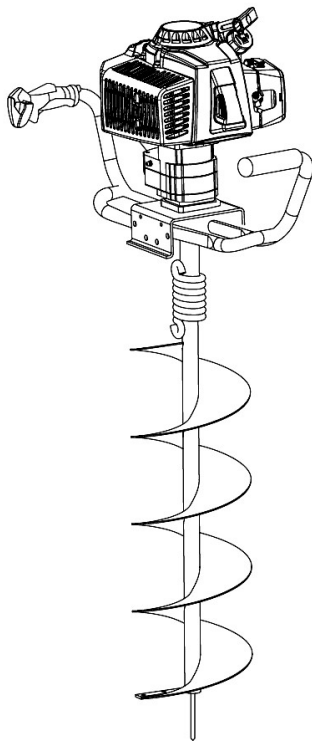

Preklad pôvodného návodu na použitie.

## **POZOR!**

- Pred použitím stroja prečítajte si bezpečnostné a iné pokyny nachádzajúce sa v návode na použitie. Uchovajte návod na použitie na neskoršie použitie.
- Stroj sa trochu môže líšiť od obrázku.

**3WT-300A**  
**3WT-300B**





# OBSAH

Úvod .....	2
Návod na použitie .....	2
Umiestnenie súčiastok.....	2
Prezentácia bezpečnostných označení .....	3
Upozornenie pre používateľov.....	3
Bezpečnostné pravidlá .....	4
1. Základné bezpečnostné pravidlá .....	4
2. Manipulácia s palivom.....	5
3. Prevádzkovanie a bezpečnosť .....	6
4. Opatrenia na zníženie rizika vibrácie .....	7
5. Bezpečnostné pravidlá súvisiace s údržbou .....	8
Montáž .....	9
Prevádzkovanie .....	9
1. Pred spustením .....	9
2. Spustenie .....	9
3. Zastavenie.....	10
Údržba a starostlivosť.....	10
1. Pravidelná údržba a čistenie .....	10
2. Kontrola zapaľovacej sviečky.....	10
3. Dlhodobé skladovanie.....	10
Návod na vyhľadávanie chýb .....	11
Technické údaje.....	13

## ÚVOD

V záujme správneho používania vrtáka do zeme a aby sme sa vyhli nehodám, nezačínajte prácu bez toho, aby ste dôkladne prečítali návod na použitie. Návod na použitie Vás oboznámi s fungovaním rôznych súčiastok, s potrebnými kontrolami a procesmi údržby.

**Poznámka: Obrázky a údaje nachádzajúce sa v návode na použitie môžu byť rôzne v závislosti od predpisov daného štátu, a výrobca si vyhradzuje právo na zmenu bez oznámenia.**

## NÁVOD NA POUŽITIE:

Návod na použitie slúži pre Vašu ochranu. ČÍTAJTE! Uchovajte na bezpečnom mieste na neskoršie použitie. Pred zmontovaním stroja oboznámte sa s úlohami. Pre správne fungovanie vrtáka do zeme a v záujme bezpečnosti dobrá príprava a údržba sú rovnako dôležité.

Skontaktujte svojho predajcu alebo distribútora, ak niečomu nerozumiete v návode na použitie.

Okrem návodu na obsluhu poskytuje návod na použitie aj také informácie, na ktoré musíte dávať pozor zvýšene.

Tieto časti označujú nižšie uvedené symboly:

**UPOZORNENIE!** kde je nebezpečenstvo nehody alebo zranenia alebo poškodenia majetkových predmetov

**POZOR!** kde je nebezpečenstvo poškodenia stroja alebo jeho súčiastok

## UMIESTNENIE SÚČIASTOK

1. Spúšťač
2. Palivová nádrž
3. Motor
4. Tlačidlo STOP
5. Rúčka plynu
6. Mazacia jednotka (hnací
7. Vrtná tyč

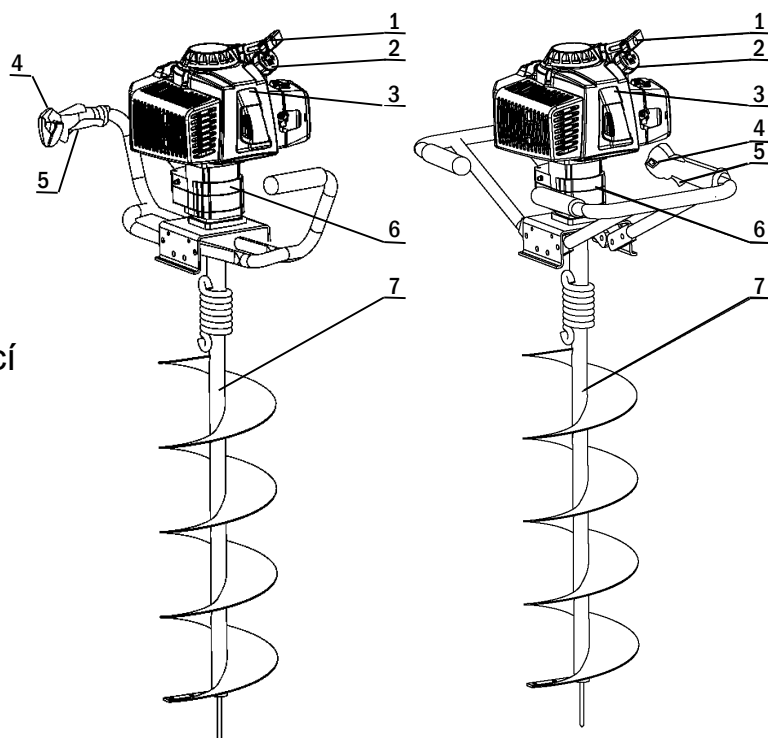

# PREZENTÁCIA BEZPEČNOSTNÝCH OZNAČENÍ



- Označenie symbolu: UPOZORNENIE a POZOR.



- Návod na použitie upozorňuje na potenciálne bezpečnostné problémy, na nebezpečenstvo poškodenia stroja špeciálnymi správmi a poskytuje užitočné informácie na obsluhu a údržbu. **DÔKLADNE SI PREČÍTAJTE PROSÍM VŠETKY INFORMÁCIE, ABY STE SA VYHLI ZRANENIA A POŠKODENIAM STROJA.**



- Počas prevádzkovania stroja noste chránič očí, uší a hlavy.



- Noste bezšmykové, silné rukavice, ak pracujete s vrtákom do zeme alebo vrtnou tyčou.



- Noste bezpečnostnú obuv alebo bezpečnostné čižmy, ktoré majú bezšmykovú podrážku a ochranu proti prepichnutiu.

## UPOZORNENIE PRE POUŽÍVATEĽOV

1. V prípade benzínového motora používajte zmes benzínu s oktánovým číslom 90 a dvojtaktný motorový olej v objemovom pomere 30:1.
2. Je veľmi dôležité, aby ste motor po naštartovaní a pred vypnutím nechali bežať 3-5 minút pri nižších otáčkach. Je to v záujme aby ste sa vyhli poškodeniu súčiastok a zraneniam, čo môže spôsobiť silný pohyb motora.
3. Je zakázané bez zaťaženia prevádzkovať motor na vysokých otáčkach! Je prísne zakázané náhle vypnúť motor, ak beží na vysokých otáčkach.
4. Pri doplňovaní paliva treba motor vypnúť, a byť v dostatočnej vzdialenosti od zdrojov plameňa, a fajčenie je zakázané.
5. V záujme toho, aby ste sa vyhli úderu elektrickým prúdom, nedotýkajte sa klobúka zapaľovacej sviečky a jej vedenia vtedy, ak motor beží.
6. Povrch výfuku a motora je veľmi horúci, preto ani rukou, ani akoukoľvek časťou svojho tela sa ich nedotýkajte. Nepúšťajte deti blízko k motoru.

# BEZPEČNOSTNÉ PRAVIDLÁ

## 1. Základné bezpečnostné pravidlá

- Dôkladne si prečítajte a preštudujte návod na použitie, dodržujte všetky bezpečnostné predpisy, pravidlá a pokyny na obsluhu pred tým, než začnete stroj používať.
- Vrták do zeme môžu používať iba dospelí, ktorí poznajú a sú schopní dodržiavať bezpečnostné predpisy, pravidlá a pokyny na obsluhu uvedené v tomto návode na použitie. Deti a mládež nemôžu používať vrták do zeme.
- Neobsluhujte a nepoužívajte vrták do zeme, ak ste vyčerpaný, chorý alebo nepokojný, resp. ak ste užili alkohol, drogy alebo lieky. Musíte byť v dobrom fyzickom a mentálnom stave. Práca s vrtákom do zeme je vyčerpávajúca fyzická práca. Ak ste v stave, na ktorý fyzická práca má zlý vplyv, pred použitím vrtáka do zeme skontrolujte svoj stav u lekára. Buďte zvýšene opatrní pred periodickými prestávkami a ku koncu pracovných zmien.



- Osoby, ktoré sa nachádzajú v okolí (najmä deti a zvieratá), majú byť aspoň na 15 m od miesta práce. Dbajte na to, aby iné osoby alebo zvieratá neboli v blízkosti vrtacieho stroja, keď stroj štartujete alebo prevádzkujete.

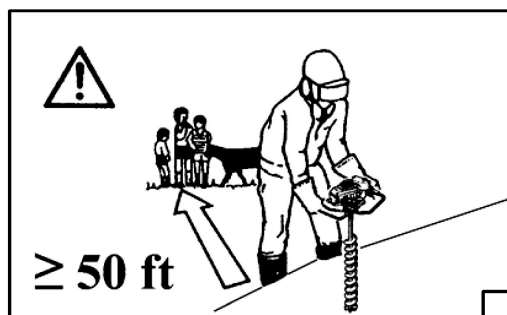

- Pri práci s vrtákom do zeme vždy noste schválené bezpečnostné ochranné ošatenie. Používanie ochranného odevu neruší riziko zranenia, ale môže znížiť mieru zranenia v prípade nehody. O výbere nástrojov adekvátnych právnym predpisom sa porozprávajte s dodávateľom. Odev musí byť vhodný pre tieto ciele a nemôže prekážať pri práci. Noste úzky odev s odolnosťou proti posekaniu. Ideálnym sú ochranná krátka bunda a overal. Nenoste také šaty, šál, kravatu alebo náramok, ktoré sa môžu zachytiť o konáre. Zviažte si a chráňte dlhé vlasy (napríklad šálom, čiapkou, helmou atď.). Noste bezpečnostnú obuv alebo bezpečnostné čižmy, ktoré majú bezšmykovú podrážku a ochranu proti prepichnutiu. Noste ochrannú helmu na miestach, kde môžete rátať padajúcimi predmetmi. Noste ochranné okuliare a ochranu tváre. Proti hluku noste ochrannú výbavu: napríklad ochranu uší alebo zátku do uší. V prípade používania ochrany uší zvýšene dávajte pozor a konajte opatrne, pretože snímanie zvukových signálov označujúcich nebezpečenstvo (napr. výskanie, zvukový signál) je obmedzené. Noste dlhé ochranné rukavice.

- Vrták do zeme odovzdávajte iba odborníkom, ktorí dokonale poznajú činnosť a správne používanie tohto stroja. Iným osobám odovzdajte návod na použitie, ktorý musia prečítať pred použitím vrtacieho stroja.
- Vrtací stroj skontrolujte každý deň, či je funkčný z bezpečnostného hľadiska a iných hľadísk.
- Nikdy nepoužívajte poškodený, modifikovaný alebo nesprávne opravený alebo zmontovaný vrták do zeme. Nikdy nezmontujte, nepoškodzujte a nevypínajte bezpečnostné nástroje. Okamžite vymeňte vrtaciu tyč, ak je poškodená, zlomila sa alebo iným spôsobom sa oddelila.
- Starostlivo naplánujte pracovné úkony. Nespúšťajte vrtanie dovtedy, kým pracovné územie nie je čisté a nenabrali ste pevnú polohu tela.
- Servis vrtáka do zeme nad rámec náležitostí uvedených v tomto návode na použitie dávajte vykonávať výlučne kvalifikovanému odborníkovi.
- Vrták do zeme sa používa výlučne na vyhotovenie vrto do zeme. Je zakázané ho používať na vrtanie do iných druhov materiálov. Nepoužívajte vrtací stroj ako stroj na zdvíhanie, rameno sily, na transport alebo rozťahovanie predmetov, resp. neukotvite stroj k fixnej podpere. Je zakázané používať také nástroje alebo náradie, ktoré výrobca výslovne neuviedol na využitie pracovnej sily vrtacieho stroja.
- Neodporúča sa pripojiť k prevodovej hriadeli (p.t.o.) také náradie alebo nástroj, ktoré výrobca výslovne nepovolil.

## 2. manipulácia s palivom

**⚠ POZOR!** Benzín je mimoriadne horľavé palivo. Pri manipulácii s palivom konajte so zvýšenou opatrnosťou. V blízkosti paliva, resp. vrtacieho stroja nefajčite a nemanipulujte s požiarami alebo plameňom.

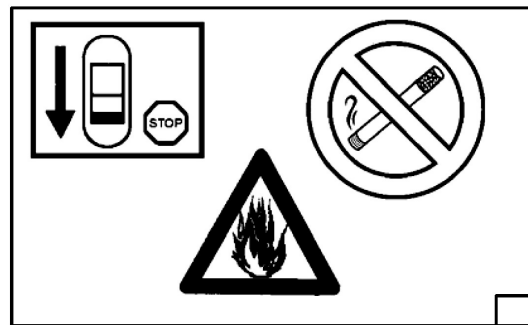

- V záujme zníženia rizika požiaru a vzniku popálenín s palivom manipulujte opatrne. Silne horľavé!
- Palivo zmiešajte, resp. skladujte v nádobe disponujúcej schválením, vhodnej na skladovanie benzínu.
- Zmes paliva pripravujte v exteriéri na takom mieste, kde nie sú iskry a otvorený oheň.
- Zvoľte čistú a rovnú plochu, vypnite motor a nechajte vychladnúť pred doplnovaním paliva.
- Pomaly uvoľnite veko palivovej nádrže, aby ste vyrovnali tlak, a nenechajte, aby palivo sa dostalo von spod veka palivovej nádrže.

- Po naplnení paliva dobre utiahnite uzáver palivovej nádrže. Z dôvodu vibrácie stroja zle utiahnuté veko palivovej nádrže sa môže uvoľniť a spadnúť, a tak sa môže vyliatť palivo.
- Utrite palivo, ktoré sa dostalo na stroj. Pred spustením stroja musíte byť aspoň na 3 metre od miesta, kde ste doplňovali palivo.
- Nikdy a za žiadnych okolností sa nepokúšajte zapáliť vyliate palivo.
- Nefajčite počas manipulácie s palivom alebo prevádzkovaním vrtáka do zeme.
- Palivo skladujte na suchom, dobre vetranom mieste.
- Nikdy nedávajte vrtací stroj na horľavé územie alebo do ich blízkosti, napríklad k suchému lístiu, slamy, papiera, atď.
- Stroj a palivo skladujte na takom území, kde palivové pary sa nestretávajú otvoreným ohňom alebo iskrami z ohrievačov vody, elektrických motorov alebo spínačov, kotlov atď.
- Nikdy nedávajte dole uzáver palivovej nádrže, ak motor beží.
- K čisteniu nikdy nepoužívajte palivo.
- Dávajte pozor, aby palivo sa nedostalo na Vaše šaty. Ak sa na Vaše šaty dostane palivo, okamžite sa prezlečte.

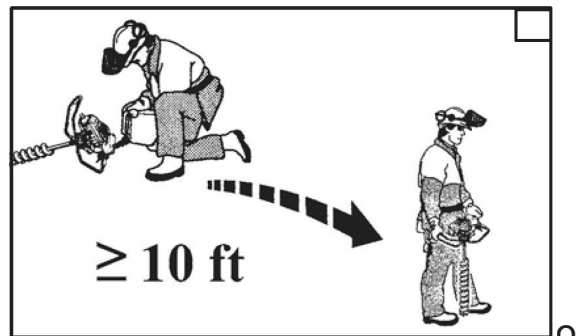

### 3. Prevádzkovanie a bezpečnosť

**⚠ POZOR! Vždy s obidvoma rukami držte vrták do zeme, ak motor beží. Držte stroj pevne, držadlo vrtacieho stroja uchytte dokola palcom a ostatnými prstami.**

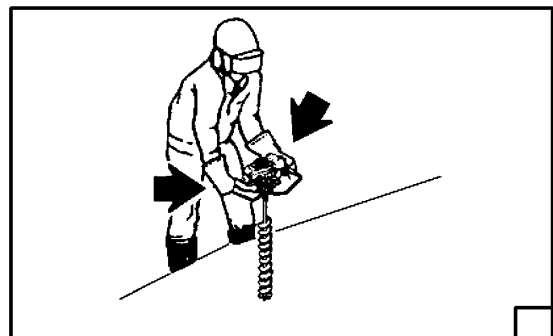

- Svoje časti tela držte ďalej od vrtáka do zeme, ak motor beží.
- S vrtacím strojom pohybujte vždy popri vypnutom motore tak, aby vrtacia tyč sa pozerala dozadu a výfuk bol v dostatočnej vzdialenosti od Vášho tela. Ak stroj prepravujete vo vozidle, dostatočne ho zafixujte, aby sa neprevrátil, aby palivo nemohlo vyteciť a aby vrtací stroj sa nemohol poškodiť.
- Neprevádzkujte stroj jednou rukou! Počas používania stroja jednou rukou obsluha, pomocníci, iné osoby v blízkosti môžu utrpieť zranenie. Vrták do zeme treba používať účelovo s dvomi rukami.

- Pred spustením motora skontrolujte, či vŕtací stroj nie je v kontakte s nejakým predmetom.
- Vypnite motor pred tým, než vŕtací stroj odložíte. Nenechávajte motor bežať bez dozoru.

- Vrták do zeme je povolené používať výlučne na dobre vetranom mieste, neprevádzkujte stroj v horľavom alebo výbušnom prostredí alebo v uzavretom mieste. Dávajte pozor na otravu s CO.

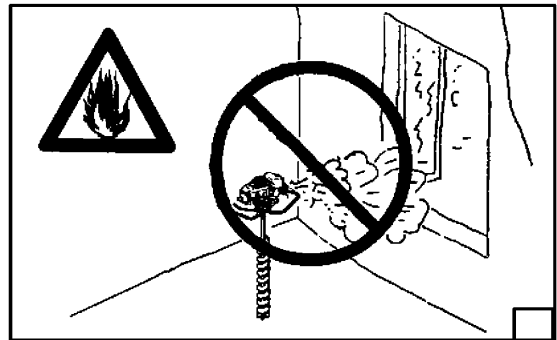

- Nepoužívajte vrták do zeme z rebríka. Stojte vždy stabilne a majte bezpečnú polohu tela.

- Nepracujte v blízkosti elektrických káblov.

- ⚠ POZOR! - Kontakt s elektrickými káblami alebo elektrickým vedením môže spôsobiť vážne zranenie alebo smrť z dôvodu úderu elektrickým prúdom. Stroj nie je izolovaný.**

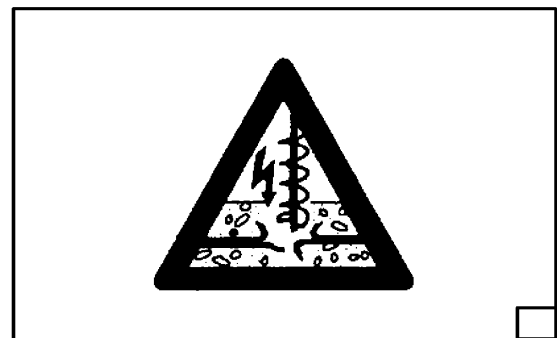

- Rukoväte majú byť vždy suché, čisté a bez znečistení od oleja a palivovej zmesi.
- Počas prevádzkovania vŕtacieho stroja držte pevne v ľavej ruke ľavé madlo a pravou rukou pravé madlo.
- Nikdy nezdvíhajte vŕtací stroj nad úroveň svojho ramena.

- ⚠ POZOR! - Ak vŕtacia tyč narazí do tvrdého predmetu v zemi, otáčky sa môžu spomaliť alebo zastaviť a z tohto dôvodu môžu vzniknúť protisily. Pod účinkom rotačných (proti)síl motorová jednotka vŕtacieho stroja a madlá sa náhle pootočia to opačného smeru a obsluhujúca osoba môže stratiť kontrolu nad strojom, madlá ho môžu udrieť alebo stiahnuť k zemi, čo môže mať za následok vážne zranenie.**

#### 4. Opatrenia na zníženie rizika vibrácie

- Noste ochranné rukavice a svoje ruky udržiavajte teplé.
- Vŕtacia tyč nech je ostrá a na vŕtacom stroji nech je vykonávaná adekvátna údržba. Neostrá vŕtacia tyč zvyšuje čas vŕtania, zvyšuje vibráciu, ktorú stroj prenáša na ruky.

- Stroj držte vždy pevne, ale nestískajte madlá príveľkou silou priebežne, robte častejšie prestávky. Vyššie uvedené ochranné opatrenia nezaručujú, že nevznikne u Vás choroba bielych prstov alebo syndróm karpálneho tunela (carpal tunnel syndrome). Preto osoby, ktoré priebežne alebo pravidelne používajú stroj, musia zvýšene dbať o stav svojich prstov a rúk. Ak spozorujete ktorýkoľvek príznak z vyššie uvedených, okamžite vyhľadajte lekára.

## 5. Bezpečnostné pravidlá súvisiace s údržbou

**⚠ POZOR!** - Nikdy nepoužívajte vrták do zeme, ak je poškodený, nie je dobre nastavený alebo nie je zmontovaný kompletne alebo bezpečne.

**⚠ POZOR!** - Skontrolujte, či vrtacia tyč sa zastaví, ak uvoľníte plynové rameno. Ak vrtacia tyč sa otáča, pri základných otáčkach, tak treba nastaviť základný chod. Ak vrtacia tyč pri základných otáčkach sa otáča aj po nastavení, tak skontaktujte servis a do vykonania opravy nepoužívajte stroj.

- Nikdy a žiadnym spôsobom nemodifikujte vrták do zeme.
- Rukoväte majú byť vždy suché, čisté a bez znečistení od oleja a palivovej zmesi.

**⚠ POZOR!** - Používajte výlučne odporúčané príslušenstvo a súčiastky na výmenu.

- Nikdy sa nedotýkajte vrtacej tyče a nepokúšajte sa opravovať vrtací stroj, ak motor beží.
- K čisteniu nikdy nepoužívajte palivo.
- Uchovávajte vrták do zeme na suchom mieste, nie na zemi, a vyprázdňte palivovú nádrž.
- Ak vrták do zeme je už nepoužiteľný, vyradte ho tak, aby ste nepoškodili životné prostredie, odovzdajte miestnemu predajcovi, ktorý vybaví správnu likvidáciu.
- Okamžite vymeňte poškodené alebo zlomené bezpečnostné nástroje.

**⚠ POZOR!** - Výfuk a iné súčiastky motora (napr. chladiace rebrá valca, zapalovacia sviečka) počas činnosti sa zohrejú a sú teplé nejakú dobu aj po vypnutí motora. V záujme toho, aby ste sa vyhli popáleninám, nedotýkajte sa výfuku a iných častí, ak sú horúce.

# MONTÁŽ

Pripojte hnací hriadel' (C) do vŕtacej tyče (B) a zafixujte čapom (A) a závačkou (D).

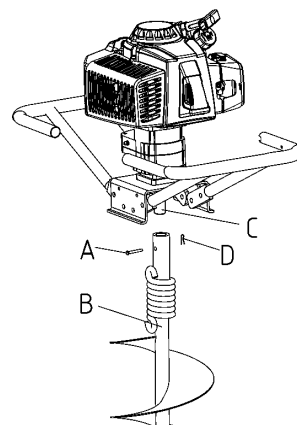

## PREVÁDZKOVANIE

### 1. Pred spustením

- (1) Zabezpečte okolie, aby ani človek, ani zviera neboli v blízkosti;
- (2) Dôkladne skontrolujte vrták do zeme, či je bezpečný;
- (3) Pootočte plynovým ramenom do najnižšej pozície;
- (4) Musíte byť aspoň na 3 metre od miesta, kde ste doplňovali palivo.



### 2. Štartovanie

- (1) Nastavte vypínač do pozície štartovania;
- (2) Pumpu na dávkovanie benzínu stláčajte dovtedy, kým sa nenaplní benzínom, čiže kým benzín nebude viditeľne tiecť v priesvitnej rúre.  
Na obrázku (2)
- (3) Nastavte sýtič na obrázku (1) do uzatvorenej pozície v prípade štartovania za studena a pri prvom štartovaní, a do úplne otvorenej pozície potom, čo sa motor zohrial;
- (4) 3-5 krát pomaly potiahnite za štartovacie lanko, aby do valca sa dostalo palivo. Následne pre naštartovanie rýchlo potiahnite za štartovacie lanko. Poznámka: Po naštartovaní štartovacie lanko treba pomaly púšťať, aby sa stiahlo späť. Ak necháte, aby sa lanko rýchlo stiahlo späť, tak štartovací mechanizmus sa môže poškodiť.

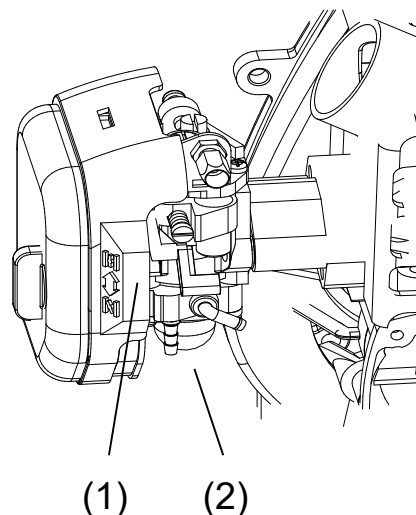

- (5) Po spustení pomaly nastavte sýtič späť do úplne otvoreného stavu.
- (6) Nastavte plynové rameno do vhodnej pozície, aby motor bežal 3-5 minút na malej rýchlosti, následne začnite so strojom pracovať.
- Nový stroj treba počas prvých 4 hodín prevádzkovať šetrne. Treba nastaviť rýchlosť 4000-5000 ot./min, s ktorou je možné vykonávať prácu dobre a spoľahlivo.

### 3. Vypnutie

- (1) Nastavte plynové rameno do najmensej pozície a nechajte motor bežať aspoň 30 sekúnd.
- (2) Pre vypnutie benzínového motora stlačte tlačidlo vypnutia.

**⚠ POZOR!** Odporúčame, aby ste stroj používali tak, aby vibrácia bola malá a pracoval potichu.

**⚠ POZOR!** Počas používania stroja noste ochranné pomôcky.

**⚠ POZOR!** Nepoužívajte stroj naraz dlhšie, ako hodinu.

## ÚDRŽBA A STAROSTLIVOSŤ

### 1. Pravidelná údržba a čistenie

- Často očistite vzduchový filter (1).

### 2. Kontrola zapalovacej sviečky

- Očistite zapalovaciu sviečku od uhlíkového znečistenia a nastavte vôľu sviečky na 0,6-0,7 mm (.023".028")
- Očistite výstup výfuku valca a samotný výfuk.
- Starostlivo skontrolujte, či neuniká palivo alebo olej.
- Namažte hnací mechanizmus každých 25 prevádzkových hodín.

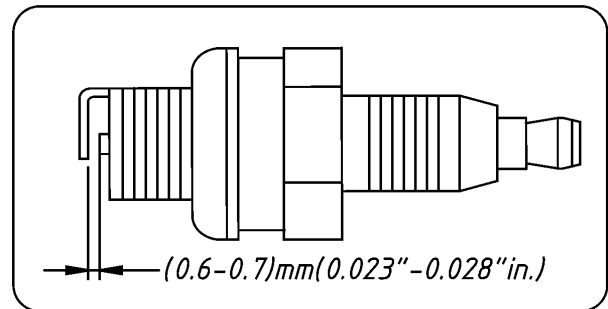

### 3. Dlhodobé skladovanie

- Skontrolujte, očistite a ak je to potrebné, opravte zariadenie.
- Z nádrže kompletne vypustite palivo.
- Naštartujte motor - a tak miniete celé množstvo paliva zo systému a karburátora.
- Vymontujte zapalovaciu sviečku a cez vrt zapalovacej sviečky nalejte do valca motorový olej v množstve čajovej lyžičky - namontujte späť sviečku.
- Skladujte zariadenie na čistom, suchom, bezprašnom mieste.

# NÁVOD NA VYHLÁDÁVANIE CHÝB

## 1. CHYBA PRI SPÚŠŤANÍ

Problém		Pravdepodobný dôvod		Oprava	
Kompresný tlak valca v poriadku	Iskra zapaľovacej sviečky v poriadku	Palivový systém nie je v poriadku		<ul style="list-style-type: none"> <li>Nalejte palivo</li> <li>Vyčistite palivový filter</li> </ul>	
		Palivový systém v poriadku	Palivo	<ul style="list-style-type: none"> <li>Palivo je príliš znečistené                             <ul style="list-style-type: none"> <li>V palive je voda</li> <li>Do valca sa dostalo priveľa paliva.</li> </ul> </li> <li>Pomer zmesi nie je správny</li> </ul>	<ul style="list-style-type: none"> <li>Výmena paliva</li> <li>Výmena paliva</li> <li>Vyberte zapaľovaciu sviečka a vysušte</li> <li>Nastavenie zmesi benzínu a vzduchu</li> </ul>
	Palivový systém v poriadku	Vysokonapätová iskra v poriadku	Zapaľovacia sviečka	<ul style="list-style-type: none"> <li>Na zapaľovacej sviečke sú usadeniny oleja</li> <li>Poškodenie izolácie zapaľovacej sviečky</li> <li>Iskrisko je príliš veľké alebo príliš malé</li> </ul>	<ul style="list-style-type: none"> <li>Vyčistite od oleja</li> <li>Vymeňte zapaľovaciu sviečku</li> <li>Nastavte iskrisko na 0.6-0.7 mm</li> </ul>
				Vysokonapätová iskra nie je v poriadku	<ul style="list-style-type: none"> <li>Roztrhnutie alebo zlomenie zapaľovacieho kábla</li> <li>Uvoľnenie indukčnej cievky</li> </ul>
		Nedostatok kompresného tlaku		<ul style="list-style-type: none"> <li>Piestový krúžok je opotrebovaný</li> <li>Piestový krúžok je zlomený</li> <li>Piestový krúžok sa vpálil                             <ul style="list-style-type: none"> <li>Voľná zapaľovacia sviečka</li> <li>Presakovanie pri tesneniach, simeringoch</li> </ul> </li> </ul>	<ul style="list-style-type: none"> <li>Vymeňte na nový</li> <li>Vymeňte</li> <li>Odstráňte chybu</li> <li>Utiahnite</li> <li>Odstráňte chybu</li> </ul>
	Palivový systém v poriadku	Systém zapaľovania v poriadku	Kompresia v poriadku		<ul style="list-style-type: none"> <li>Utiahnite fajku zapaľovacej sviečky</li> <li>Opravte alebo vymeňte</li> </ul>
Kontakt zapaľovacieho kábla a zapaľovacej sviečky je zlý			<ul style="list-style-type: none"> <li>Chyba alebo skrat vypínača Stop</li> </ul>		

## 2. MALÝ VÝKON

Problém	Pravdepodobný dôvod	Oprava
Pri zrýchlení sa vypne Slabý dym, karburátor strieka naspäť	<ul style="list-style-type: none"> <li>• Upchatý Palivový filter</li> <li>• Nedostatok paliva</li> <li>• Vo výfuku usadeniny oleja</li> </ul>	<ul style="list-style-type: none"> <li>• Vyčistite palivový filter, vyčistite palivovú trubicu</li> <li>• Nastavte karburátor</li> <li>• Dajte očistiť od usadenín oleja</li> </ul>
Nedostatok kompresného tlaku	<ul style="list-style-type: none"> <li>• Opatrebovanie piestu, piestového krúžku, valca</li> </ul>	<ul style="list-style-type: none"> <li>• Vymeňte piest, piestový krúžok</li> </ul>
Únik kvapaliny z motora	<ul style="list-style-type: none"> <li>• Presakovanie pri tesneniach, simeringoch</li> </ul>	<ul style="list-style-type: none"> <li>• Dajte opraviť</li> </ul>
Koniec hlavného hriadeľa presakuje	<ul style="list-style-type: none"> <li>• Zlé tesnenie</li> </ul>	<ul style="list-style-type: none"> <li>• Vymeňte tesnenie</li> </ul>
	<ul style="list-style-type: none"> <li>• Motor sa prehrial</li> <li>• Usadeniny oleja v spaľovacom priestore</li> </ul>	<ul style="list-style-type: none"> <li>• Nevykonávajte dlhé prevádzkovanie Veľké otáčky a veľké zaťaženie</li> <li>• Dajte očistiť od usadenín oleja</li> </ul>

## 3. MOTOR BEŽÍ NEROVNOMERNE

Problém	Pravdepodobný dôvod	Oprava (iba odborný servis)
Klopajúci zvuk v motore	<ul style="list-style-type: none"> <li>• Opatrebovanie piestu, piestového krúžku, valca</li> <li>• Opatrebovanie piestovej závlačky, piesta</li> <li>• Odmrvenie ložiska hnacieho hriadeľa</li> </ul>	<ul style="list-style-type: none"> <li>• Vymeňte piest, piestový krúžok</li> <li>• Vymeňte piestovú závlačku, piest</li> <li>• Vymeňte ložisko</li> </ul>
Kovovo klopajúci zvuk	<ul style="list-style-type: none"> <li>• Motor sa prehrial</li> <li>• V spaľovacej komore usadeniny oleja</li> <li>• Oktánové číslo benzínu nie je správne</li> </ul>	<ul style="list-style-type: none"> <li>• Nevykonávajte dlhé prevádzkovanie Veľké otáčky a veľké zaťaženie</li> <li>• Vyčistite od usadenín oleja</li> <li>• Vymeňte na správne oktánové číslo</li> </ul>
Vynechávajú motor	<ul style="list-style-type: none"> <li>• V palive je voda</li> <li>• Iskrisko je zlé</li> <li>• Vzduchová medzera indukčnej cievky je zlý</li> </ul>	<ul style="list-style-type: none"> <li>• Výmena paliva</li> <li>• Nastavte iskrisko na 0,6-0,7 mm</li> <li>• Nastavte vzduchovú medzeru indukčnej cievky na 0,3-0,4 mm</li> </ul>

## 4. MOTOR SA NÁHLE ZASTAVÍ

Pravdepodobný dôvod	Oprava (iba odborný servis)
<ul style="list-style-type: none"> <li>• Nie je palivo</li> <li>• Na zapaľovacej sviečke sú usadeniny oleja a skratuje</li> <li>• Zapaľovací kábel sa oddelil</li> </ul>	<ul style="list-style-type: none"> <li>• Doplnite palivo</li> <li>• Vyčistite od usadenín oleja</li> <li>• Pripojte</li> </ul>

### **⚠ POZOR!**

Väčšinu vyššie vymenovaných opráv prenechajte odbornému opravárovi, servisu!

## TECHNICKÉ ÚDAJE

Názov / Typ	3 WT-300A (Obsluhuje jedna osoba)	3 WT-300B (Obsluhujú dve osoby)	
Netto hmotnosť (kg)	9,5	10,4	
Vonkajší rozmer (bez tyče) mm	590×340×420	685×365×405	
Vŕtacia tyč /mm/	80/100/150/200/250/300		
Spôsob prenosu sily	Automatická centrifugálny spojka, valcové ozubené koleso, vačková kulisa		
Prevod	37 : 1		
Motor	Typ	1E44F-E	1E48F-E
	Typ	Jednovalcový, 2 taktný benzínový motor so vzduchovým chladením	
	Objem zdvihu (cm <sup>3</sup> )	51,7	63,3
	Max. výkon (kW/r/min)	1,9 / 7500	2,2 / 7500
	Kapacita palivovej nádrže (l)	1.3	1,3
	Palivo	Zmes Zmes v pomere 30:1 (pri použití komerčne predávaného oleja)	
	Olej na mazanie	2-taktný motorový olej	
	Karburačtor	Membránový, s otáčavým ventilom	
	Spôsob zapaľovania	Zapaľovací magnet namontovaným na poháňacie koleso, s IC-reguláciou	
	Zapaľovacia sviečka	L8RTC	L8RTC
	Spôsob štartovania	Ručný (lankový) štartér	
Vibrácia (m/s <sup>2</sup> )	≤12,5		

Upozorňujeme Vás, že z dôvodu vývojev sa môže stať, že jednotlivé vlastnosti produktu sa môžu líšiť od parametrov tu uvedených.

# Vyhlásenie o zhode ES

**Výrobca:** Shandong Huasheng Pesticide Machinery Co., Ltd.

**Adresa:** No.1 Zhongtian Road ,High-Tech Industrial Development Zone ,  
Linyi City,Shandong 276016,P.R.China

Týmto vyhlasuje, že produkt,

**Názov:** Vrták do zeme, Vrták na jamy

**Model:** 3WT-300A, 3WT-300B

**Sériové číslo:** Vid' na údajovej tabuľke produktu

vyhovuje smerniciam Európskeho parlamentu a rady,  
príslušným ustanoveniam strojnej direktívy (**2006/42/EC**)

a je v súlade s nasledovnými direktívami ES:

**2014/30/EU** (O elektromagnetickej zlučiteľnosti)

**2000/14/EC** (Direktíva o emisii hluku)

Model:	3WT-300A,	3WT-300B	
Nameraný akustický výkon LWA:		109.1 dB(A),	112.4 dB(A)
Zaručený akustický výkon:	112 dB(A),	115 dB(A)	

Linyi, 2019.10.01

  
Zhang Shizhi (Predseda)

**Výlučný importér v Maďarsku:**

GŮDE Slovakia, s.r.o.

K síhoti 324/2

03301 Podtureň - Roveň

Slovenská republika